

## Werkstattkräne LWK



LWK-600  
LWK-1000



LWK-1000P

- geeignet zum schnellen Aus- und Einbau von Motoren, ideal für den innerbetrieblichen Transport von Maschinen und Teilen
- fahrbar
- zusammenlegbar, ideal bei beengten Platzverhältnissen
- hohe Laststabilität und Sicherheit durch breites Fahrgestell
- zwei Geschwindigkeiten
- hartverchromter Zylinder für lange Lebensdauer
- Lasthakensicherung
- Überlastventil
- Ablassventil mit Totmannsteuerung
- 2 Lenkrollen mit Bremse, 2 Laufrollen
- LWK-1000P - Fahrgestellbreite passend für Europalette

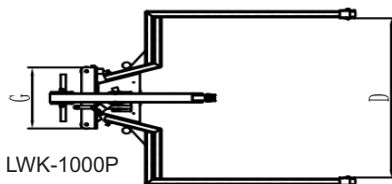
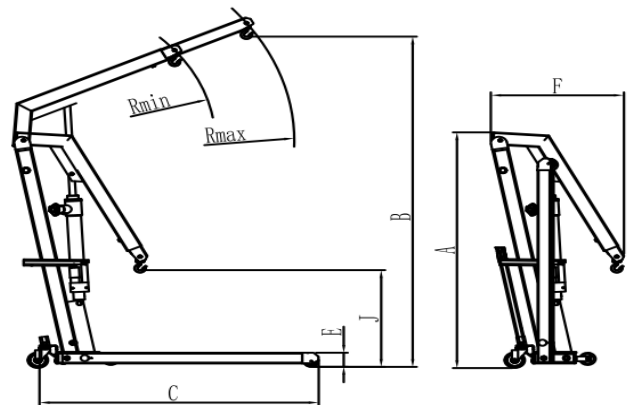

LWK-1000P

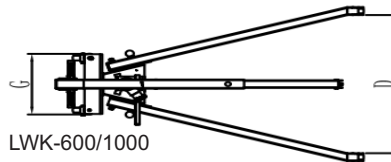

LWK-600/1000



Modell	Art.-Nr.	Tragkraft	Abmessungen mm										Gewicht	
			A	B	C	D	E	F	G	H	J	R min.	R max.	kg
LWK-600	310000000	600/550/500/450/400	1540	2080-2300	1375	942	92	665	370	404	645-285	960	1350	78
LWK-1000	310000002	1000/900/800/700/600	1550	2080-2300	1450	960	105	680	390	390	665-305	960	1350	93
LWK-1000P	310000004	1000/900/800/700/600	1550	2080-2300	1450	1025	105	680	390	945	665-305	960	1350	102