

Scherenhebebühne mit Radfreiheber LSB-5.5-SE



- elektrohydraulische Scherenbühne zur Montage auf dem Werkstattboden
- mit LED-Beleuchtungsset
- niedrige Bauhöhe
- fahrbahneben integrierter Radfreiheber
- Hebebühne für Fahrwerksvermessung und Scheinwerfereinstellplatz mit fein justierbaren Fahrbahnen
- verstellbare Aussparung für Drehteller vorn
- arretierbare Schiebepplatten hinten
- keine starre Verbindung zwischen den Scherensektionen
- Sicherheits- und Überlastventile im Hydrauliksystem
- Gleichlaufüberwachung elektronisch
- Auffahrrampe als Abrollsicherung an den Fahrbahnnenden
- selbsttätige mechanische Sicherungsklinken mit pneumatischer Entriegelung
- verschleißarme Lagerung der Scherengelenke mit Abschmierfunktion
- erhöhte Stabilität der Scherenelemente durch Verwendung von einem doppeltem Folgesystem und zwei Assistenzzylinder
- variabel aufstellbares Bedienelement
- manuelle Ablaßfunktion bei Stromausfall
- Farbe: RAL 9005

Optional

- Achsfreiheber LAH-3.0-GP



LAH-3.0-GP (optional)

Technische Daten

| | |
|--------------------------------|-----------|
| Tragkraft, kg | 5500 |
| Tragkraft Radfreiheber, kg | 5500 |
| Hubhöhe max., mm | 1860 |
| Hubhöhe max. Radfreiheber, mm | 450 |
| Auffahrhöhe, mm | 220 |
| Aufnahmelänge gesamt, mm | 5030 |
| Aufnahmelänge Radfreiheber, mm | 1420-1770 |
| Auffahrrampe, mm | 1700 |
| Gesamtlänge, mm | 6990 |
| Fahrschienenbreite, mm | 620 |
| Hub-/Senkzeit ca., s | 50/80 |
| Luftbedarf, bar | 4-6 |
| Motorleistung, kW | 3,0 |
| Elektroanschluss, V/Hz/Ph | 400/50/3 |
| Gewicht, kg | 2800 |
| Art.-Nr. | 110124010 |

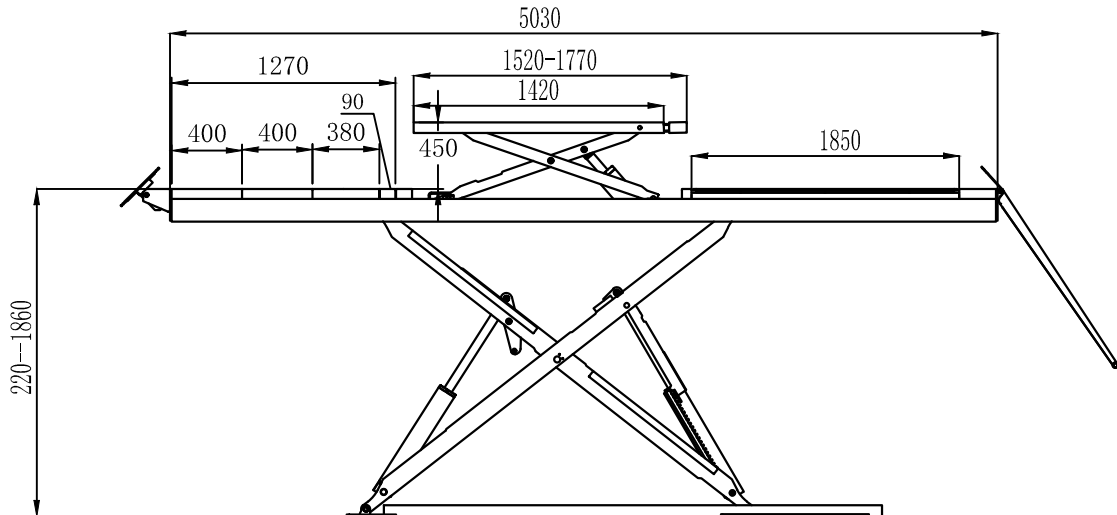
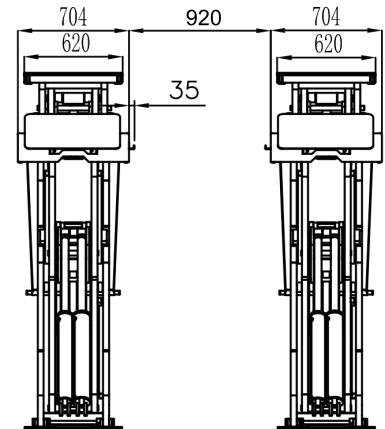

Optional Achsfreiheber LAH-3.0-GP

| | |
|-------------------|-----------|
| Tragkraft, kg | 3000 |
| Hubhöhe, mm | 198-470 |
| Aufnahmelänge, mm | 860-1400 |
| Gewicht, kg | 165 |
| Art.-Nr. | 110124032 |

