

2-Säulenhebebühne elektromechanisch LW-254-S/4



- Grundrahmenfreie elektromechanische Hebebühne
- Mechanische Sicherheitseinrichtungen
- Elektronische Gleichlaufsteuerung
- Automatische Tragarmarretierung
- Tragteller mit Gewindespindel
- Aufnahmebereich für Pkw und Kleintransporter
- Große Durchfahrbreite
- Signalton-Sicherung ab dem CE-Stop
- Hubendechalter oben
- Wartungs- und Verschleißarm

Technische Daten

Tragfähigkeit, kg	4000
Unterschwenkhöhe, mm	103
Hubhöhe max., mm	1900
Säulenhöhe, mm	2570
Gesamthöhe max., mm	4265
Säulenabstand, mm	2380/2635
Hub-/Senkzeit, s	55
Motorleistung, kW	2x2,6
Elektroanschluss, V/Hz/Ph	400/50/3
Steuerspannung, V	24
Gewicht, kg	700
Ident-Nr.	100410006

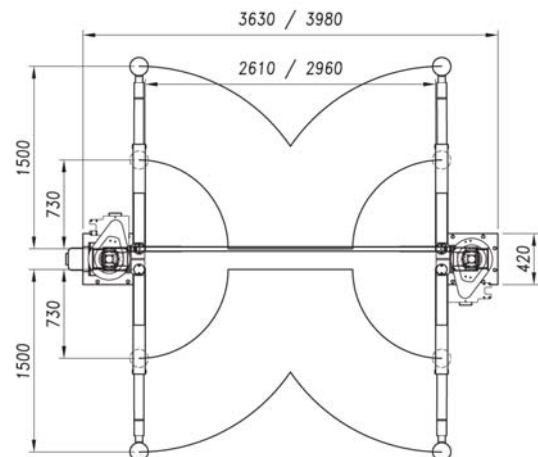
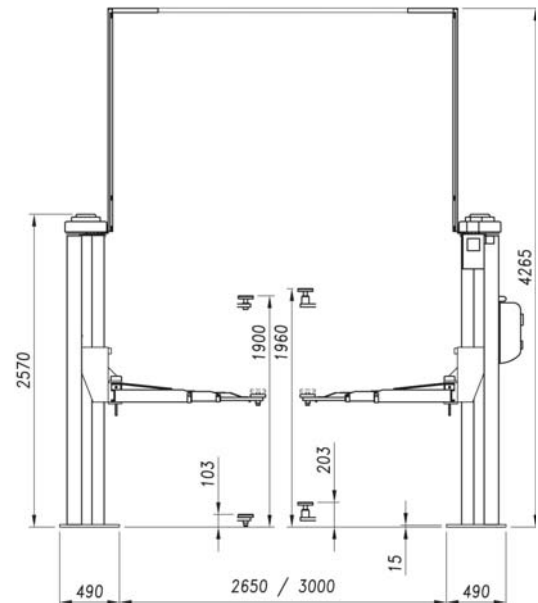

Lieferumfang

- Hebebühne wie abgebildet
- 1 Satz Tragtellererhöhungen (1 Satz = 4 St.)
60 mm