

## Radmontagegerät für Lkw, Busse, Traktoren, Stapler LW-PL 801



- hydraulisches Radmontagegerät für Einzel- und Zwillingsräder
- Hydraulik ergonomisch günstig angeordnet
- verstellbare Radgabeln
- Überlastsicherung
- Lenkräder
- Radgabeln mit Fußschutzbügel
- Bedienungshebel
- Totmann-Steuerung

### Lieferumfang

Radmontagegerät wie abgebildet

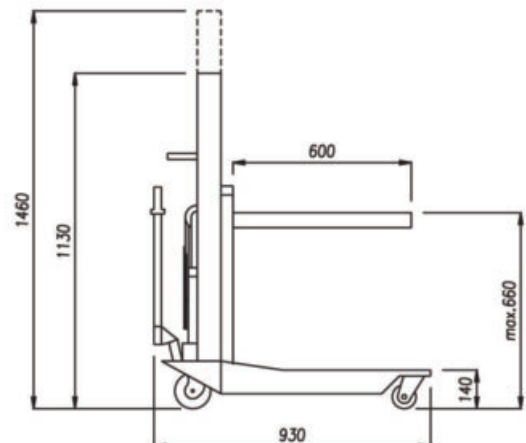
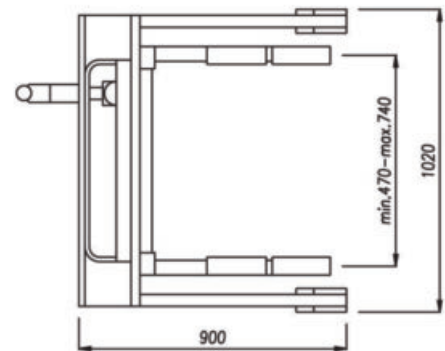

### Technische Daten

Tragkraft, kg	800
Gesamthöhe, mm	1130
Gesamtbreite, mm	1020
Hub max., mm	660
Gabelabstand, mm	470-740
Gabellänge, mm	600
Gewicht ca., kg	140
Verpackung (LxBxH), mm	1200x1200x500
Artikel-Nr.	100470000